

# سلسلة BE-D

## دليل التركيب

CE

**SCAME**

2	معلومات عامة
3	الضمان
4	وصف المنتج
4	الاستلام والمناولة والتخزين
5	التركيب الميكانيكي
5	تخطيط التركيب
5	التركيب الميكانيكي للكابينة الكهربائية
13	التركيب الميكانيكي لحاملات الموصل
16	التركيب الكهربائي
22	المخططات الكهربائية

### معلومات عامة

- تلي سلسلة Scame BE-D من محطات شحن المركبات الكهربائية التصنيف التالي لمعيار IEC/EN 61851-1:
  1. خصائص مدخل إمداد الطاقة؛ معدات إمداد المركبات الكهربائية المتصلة بشبكة إمداد التيار المتردد.
  2. طريقة التوصيل الكهربائي؛ توصيل دائم.
  3. خصائص مخرج التيار الكهربائي؛ معدات إمداد المركبات الكهربائية بالتيار المستمر.
  4. الحالة البيئية العادية؛ الاستخدام الخارجي.
  5. الحالة البيئية الخاصة؛ درجة حرارة التشغيل 30 - -50 (أوسع من المتطلب 25 - -40 درجة مئوية)، مع تخفيض فوق +45 درجة مئوية؛ 14 كيلو واط عند +50 درجة مئوية
  6. حالة الوصول؛ معدات للمواقع ذات الوصول غير المقيد.
  7. طريقة التثبيت؛ معدة ثابتة، تثبيت في الجدار، تثبيت على السطح.
  8. الحماية من الصدمات الكهربائية؛ معدات من الدرجة الأولى.
  9. وضع الشحن؛ الوضع 4.
- تلي سلسلة Scame BE-D من محطات شحن المركبات الكهربائية التصنيف التالي لمعيار IEC/EN 61851-23:
  1. تكوين النظام؛ محطة شحن بالتيار المستمر معزولة للمركبات الكهربائية - عزل معزز.
  2. التحكم في النظام؛ محطة شحن للمركبات الكهربائية بالتيار المستمر خاضعة للتنظيم - شحن بتيار خاضع للتحكم، وشحن جهد متحكم فيه.
  3. النظام المستخدم؛ النظام أ و/أو النظام ج.
  4. جهد المخرج؛ أكثر من 60 فولت وحتى 1500 فولت.
- تستخدم سلسلة Scame BE-D من محطات شحن المركبات الكهربائية موصلات مخصصة وفقاً لمعايير IEC/EN 62196-1 رقم 1 و 3
  - يحتوي هذا الدليل على التحذيرات والتعليمات التي يجب اتباعها لتركيب محطة الشحن واستخدامها وصيانتها، والتي يجب أن تكون متاحة لكي يراجعها الموظفون المؤهلين.
  - يجب إتمام تركيب المحطة وتشغيلها، إلى جانب عمليات الصيانة، من قبل موظفين مؤهلين ومصرح لهم بشكل خاص وفقاً لمعايير ولوائح وتشريعات السلامة الحالية.

- الشركة المصنعة للمحطة غير مسؤولة عن أي ضرر يلحق بالأشخاص و/أو الحيوانات و/أو الممتلكات نتيجة لعدم الالتزام بالتعليمات الواردة في هذا الدليل.
- نظرًا لأن التحسين هو عملية مستمرة، فإننا نحتفظ بالحق في إجراء تغييرات على المنتج وهذا الدليل في أي وقت.
- يُحظر إعادة إنتاج هذا الدليل كليًا أو جزئيًا دون الحصول على موافقة مسبقة من شركة Scame Parre S.p.A.

### ⚠️ خطر: خطر حدوث صدمة كهربائية أو انفجار أو قوس كهربائي

- أفضل الطاقة واستخدام الأدوات المناسبة للتأكد من فصل الطاقة عن جميع الأجزاء قبل إجراء أي عمليات على محطة الشحن.
- قبل بدء تشغيل المحطة، تأكد من تأريض الهيكل المعدني من خلال الموصل الأصفر والأخضر وحماية خط الطاقة باستخدام جهاز سلامة أوتوماتيكي ومفتاح تفاضلي متسق مع نظام التأريض.
- قبل توصيل المركبة، تأكد من تأمين المحطة بإحكام.
- يجب أن تتوافق كابلات الطاقة والمآخذ والقوابس المستخدمة لتوصيل المركبة مع متطلبات السلامة المنصوص عليها في التشريعات الحالية.
- قد يؤدي عدم الالتزام باحتياطات السلامة إلى حدوث إصابات خطيرة وحتى الوفاة.

### ⚠️ احترس: خطر إلحاق الضرر بالمحطة

- لا تلمس لوحات الدوائر المطبوعة واستخدام الأدوات المناسبة عند الوصول إلى المكونات/الأجزاء المعرضة لتفريغ الكهرباء الساكنة.
- تم تجهيز الوحدة بجهاز عالي الأداء للحماية من زيادة التيار، من النوع الثاني، دخل = 10 كيلو أمبير، حتى  $1.25 \leq$  كيلو فولت، والذي يضمن الحماية من ظروف الجهد الزائد المؤقتة. يجب حماية الوحدة باستخدام جهاز للتيار المتبقي، وإذا كانت الظروف البيئية تتطلب ذلك، من خلال جهاز إضافي للحماية من زيادة التيار من النوع الأول أو الثاني، دخل =  $20 + 30$  كيلو أمبير، حتى  $\leq 1.50$  كيلو فولت.
- لا ينبغي تركيب المحطة أو استخدامها إذا كانت تالفة.
- للتنظيف، استخدم قطعة قماش مبللة أو منظف محايد متوافق مع البلاستيك.

### ⚠️ تجنب الغمر في السوائل لأي مكون من مكونات المحطة. في حالة غمر الموصلات، يُنصح بعدم إجراء عمليات إعادة شحن لاحقة والاتصال بالدعم

## الضمان

- محطة الشحن المشار إليها في هذا الدليل مغطاة بضمان الشركة المصنعة لمدة عامين وفقًا لقانون المستهلك (المادة 128 وما يليها)، والذي يتضمن استرداد التكاليف أو الإصلاحات اللازمة أو الاستبدال لتصحيح أي عيوب في التصنيع يتم التعرض لها أثناء الاستخدام العادي، وذلك لمدة 24 شهرًا من تاريخ تسليم المنتج.
- أي تعديلات على المحطة أو التركيبات والتشغيل لا تتوافق مع التعليمات الواردة في هذا الدليل ستؤدي إلى إلغاء الضمان وإبطال شهادات المنتج.

## وصف المنتج

توجد ثلاثة إعدادات لصندوق الشحن الجداري بالتيار المستمر من Scame:

- يدعم الجزء رقم 206.D91-E10 طريقة الشحن باستخدام CCS2 فقط
- يدعم الجزء رقم 206.D91-E11 طريقة الشحن باستخدام CHAdeMO فقط
- يدعم الجزء رقم 206.D91-E12 كلاً من طريقتي الشحن CCS2 و CHAdeMO

كل إعداد يمثل كابينة كهربائية بها طرف توصيل واحد أو اثنين متصلين بها، اعتماداً على طريقة (طرق) الشحن المدعومة. تتوفر أيضاً حاملات للموصلات من أجل ضمان تصنيف حماية المدخل IP54 وتخزين طرف توصيل CCS2 أو CHAdeMO بشكل أنيق أثناء عدم الاستخدام للشحن.

## الاستلام والمناولة والتخزين

يتم شحن كل صندوق شحن جداري داخل صندوق من الورق المقوى مخصص للوحدة، مع وضع مؤشرات الصدمات على الجزء الخارجي. في وقت استلام صندوق الشحن الجداري، يجب التحقق من سلامة هذه المؤشرات للتأكد من مناولة الوحدة بشكل صحيح أثناء النقل وعدم تعرضها لتأثيرات غير ضرورية.

في حالة تلف أو فقدان أي مؤشر صدمات، يجب اتباع إجراءات نظام الجودة التالية:

- لا ترفض الشحنة.
- قم بتدوين ملاحظة على إيصال التسليم وافحص المنتج بحثاً عن أي تلف.
- إذا تم العثور على تلف، اترك العنصر في عبوته الأصلية واطلب فحصاً فوراً من شركة النقل خلال الفترة الزمنية المعمول بها.
- في حالة تأكيد التلف، يجب إشراك خدمة العملاء المركزية في SCAME بالكتابة لهم على [Ordini.italia@Scame.com](mailto:Export@Ordini.italia@Scame.com) أو [Export@scame.com](mailto:Export@scame.com) للشحنات داخل إيطاليا أو خارجها، على التوالي.

اعتماداً على الطراز المحدد، يتراوح وزن صندوق الشحن الجداري بين 75 و 100 كجم. لذلك، إذا تم رفعها يدوياً، فيجب مناولتها من قبل عدد كافٍ من الأشخاص وفقاً للوائح الوطنية.

قبل التركيب، يجب الاحتفاظ بصندوق الشحن الجداري في عبوته الأصلية، مع إغلاقه بشكل صحيح، وتخزينه في بيئة تضمن الشروط التالية: درجة حرارة التخزين: -30 درجة مئوية إلى +60 درجة مئوية/الرطوبة: 5% إلى 95%

لمنع تعرض عبوة الورق المقوى للرطوبة وما يترتب على ذلك من تلف محتمل للوحدة، يجب حماية العبوة نفسها من المطر ووضعها على أرضية جافة.

في حالة تخزين الوحدة لفترة طويلة، يجب فحص حالة التعبئة والتغليف بانتظام. لمنع تلف المكونات الإلكترونية غير النشطة، يجب عدم تخزين صندوق الشحن الجداري لأكثر من عام واحد دون توصيله بالطاقة.

## التركيب الميكانيكي

راجع جميع اللوائح والمبادئ التوجيهية الوطنية المعمول بها، والتي تخص التركيب الميكانيكي للوحدة.

### تخطيط التركيب

من أجل السماح بالتهوية القسرية المناسبة، يجب تثبيت صندوق الشحن الجداري BE-D على جدران خالية من العوائق لمسافة 500 مم كحد أدنى من الجانب الأيمن والأيسر للوحدة.

علاوةً على ذلك، يجب تركيب الوحدة على الجدار عند ارتفاع كافٍ لضمان وجود مسافة 900 مم على الأقل بين الأرض والنهاية المنخفضة للإطار.

لا ينبغي تركيب الوحدة في مواجهة ضوء الشمس المباشر. قد يؤدي الفشل في القيام بذلك إلى التقادم المبكر وانخفاض الطاقة غير الضروري.

### التركيب الميكانيكي للكابينة الكهربائية

- قم بإزالة الغطاء من عبوة الورق المقوى.
- افتح الكيس البلاستيكي.
- أخرج رف بين قوسين التثبيت من الحقيبة. انظر الصورة 1.
- ضع الرف بين قوسين على سطح رأسي ونظيف ومستوٍ وقرم بمحاذاتها أفقيًا. يجب تحديد الموضع بطريقة تضمن توجيه السهم لأعلى وإبقاء علامة "UP" متجهة بشكل معاكس للجدار. تُظهر الصورة 1 الحد الأدنى للمسافات من الأرضية والأغراض الجانبية التي يجب أخذها في الاعتبار أثناء وضع الكتيقة.
- من خلال تثبيت الرف بين قوسين في مكانه، ضع علامة على الجدار عند موضع ثقوب التثبيت الأربعة.
- احفر الثقوب الأربعة في الجدار وأدخل وتد مناسب في كل واحد منها. يجب اختيار الجوايط وبراغي التثبيت المطابقة مع الأخذ في الاعتبار نوع الجدار المخصص للتركيب بالإضافة إلى الوزن التقريبي لصندوق الشحن الجداري الذي يبلغ 100 كجم. الحد الأقصى لحجم البرغي الذي يمكن أن يقبله الرف بين قوسين هو M10.
- أعد وضع رف بين قوسين التثبيت على الجدار، ثم قرم بمحاذاتها مع الجوايط الأربعة التي تم إدخالها مسبقًا في الثقوب، وأدخل البراغي الأربعة المطابقة وأحكم ربطها.

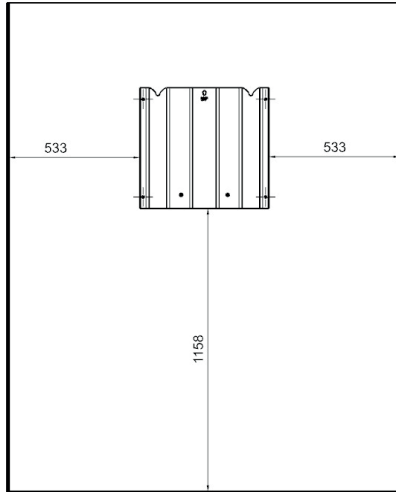
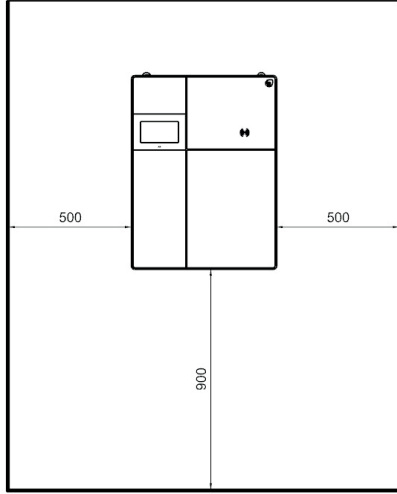

الصورة 1: موضع صندوق الشحن الجداري ورف بين قوسين التعليق

- قم بفك عدد ثلاثة براغي ألين من الجانب العلوي للكابينة الكهربائية واثنين آخرين من الجانب السفلي. انظر الصور 2 و 3.

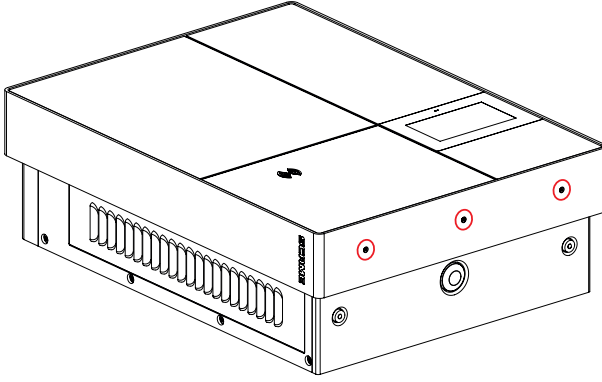

الصورة 2: براغي جانبية علوية للإطار المعدني

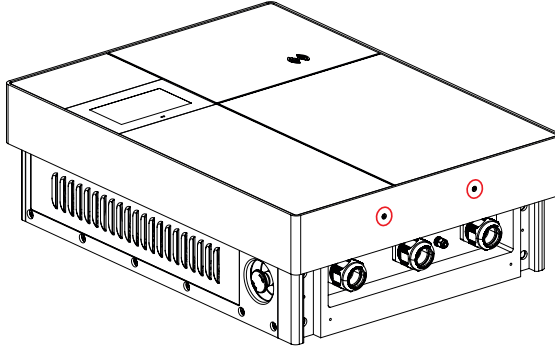

الصورة 3: براغي جانبية سفلية للإطار المعدني

- اسحب الإطار المعدني برفق واتركه حتى ينزلق تمامًا، ثم ضعه على الجانب. انظر الصورة 4. قد يؤدي الفشل في إزالة الإطار المعدني خلال هذه المرحلة إلى حدوث أضرار تجميلية بسبب الاحتكاك بين الإطار نفسه والسلسلة أو الوسائل المماثلة المستخدمة أثناء عمليات الرفع.

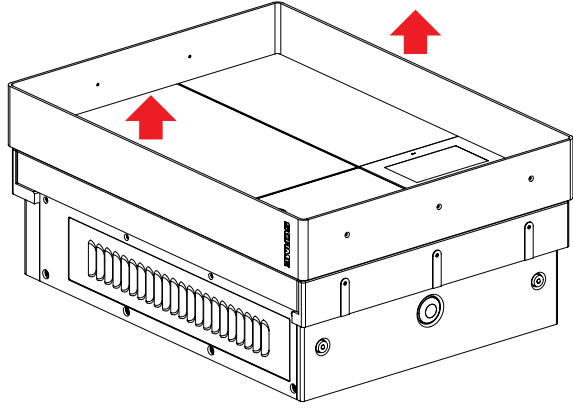

الصورة 4: إزالة الإطار المعدني

- يتميز الجانب العلوي من صندوق الشحن الجداري بوجود جزئين إدخال مسننتان مؤنثتان M8. يمكن تثبيت مسمار ذو عروة ذكر DIN580 على كل واحدة منها للمساعدة أثناء عملية رفع صندوق الشحن الجداري. وبدلاً من ذلك، يجب مناولة صندوق الشحن الجداري يدويًا.

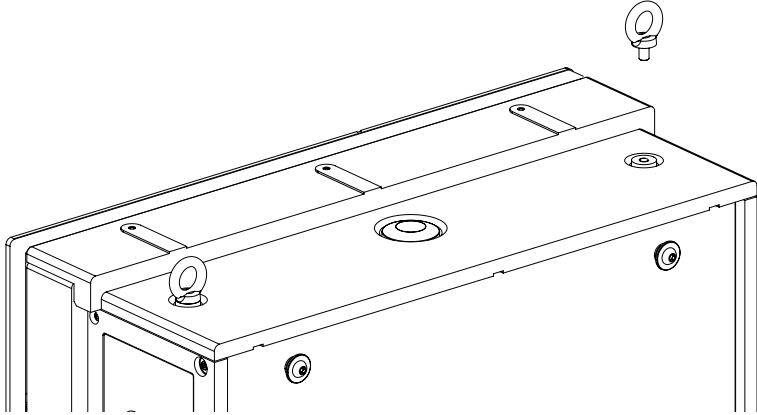

الصورة 5: تفاصيل المسامير ذات العروة

- قف أمام صندوق الشحن الجداري وثبت نفسك بحيث تكون شاشة اللمس مواجهةً لك. انتقل إلى الجانب الأيمن من الكابينة وقم بفك عدد ثمانية براغي M4x18. بفعل ذلك، ينفصل الغطاء البلاستيكي لتبريد الهواء والشبكة المعدنية الخاصة به مما يكشف وحدة الطاقة النمطية الإلكترونية الموجودة أسفلها.



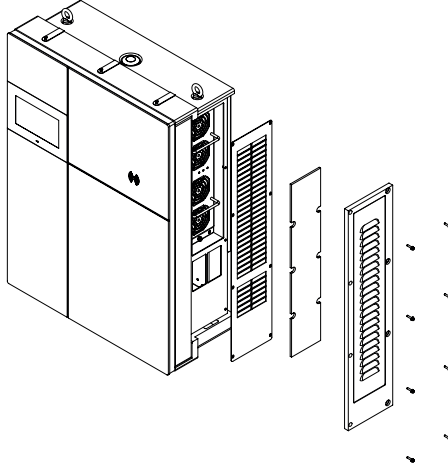

الصورة 6: إزالة الغطاء البلاستيكي والشبكة المعدنية

- قم بإزالة عدد ثلاثة مسامير M5 من لوحة وحدة الطاقة النمطية؛ وباستخدام المقبضين المخصصين، يمكن سحب وحدة الطاقة النمطية، التي تزن حوالي 25 كجم، من الكابينة الكهربائية. انظر الصور رقم 7 و 8.

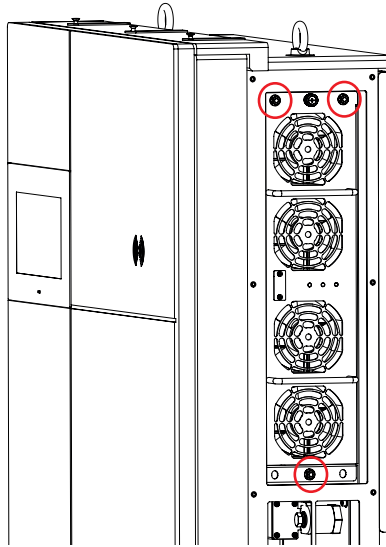

الصورة 7: وحدة الطاقة النمطية المكشوفة

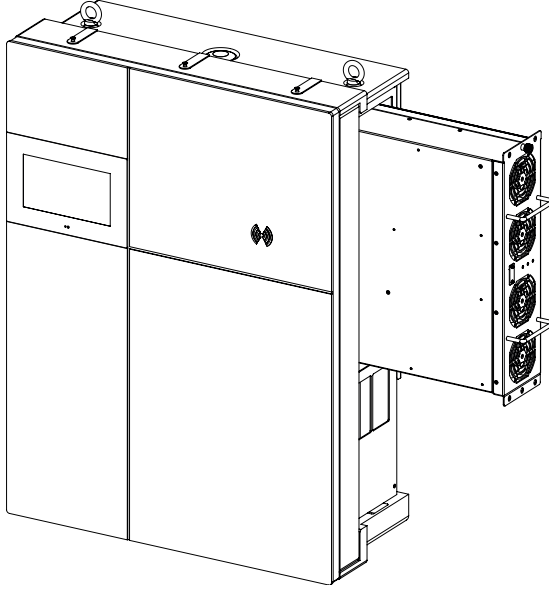

الصورة 8: إزالة وحدة الطاقة النمطية

- ارفع الكابينة الكهربائية باستخدام رافعة ذات سلسلة مثبتة بالمسامير ذات العروة المخصصة أو يدويًا. ضع الكابينة بالقرب من لوحة التثبيت مسبقة التركيب على الجدار.حركها بطريقة تسمح بإدخال الخطافات الموجودة على جانبها الخلفي في الشقوق المطابقة للوحة التثبيت، ثم اخفضها برفق. انظر الصورة رقم 9.

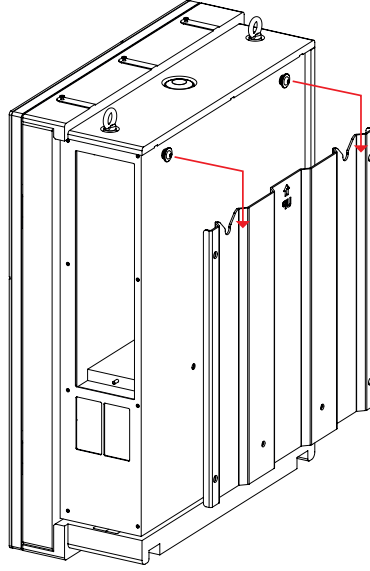

الصورة 9: ينزلق صندوق الشحن الجداري على لوحة التركيب

- افتح باب الكابينة للوصول إلى الداخل.
- ثبت الكابينة على لوحة التثبيت من خلال ربط عدد 2 براغي سلامة M8x25 مع عزم دوران لا يتجاوز 5 نيوتن متر. انظر الصورة 10. يُعد تثبيت براغي السلامة هذه أمرًا إلزاميًا لمنع صندوق الشحن الجداري من الانزلاق عن حامل التثبيت بطريق الخطأ في حالة حدوث أي صدمة عرضية، ولضمان استيفاء تصنيف IP54.

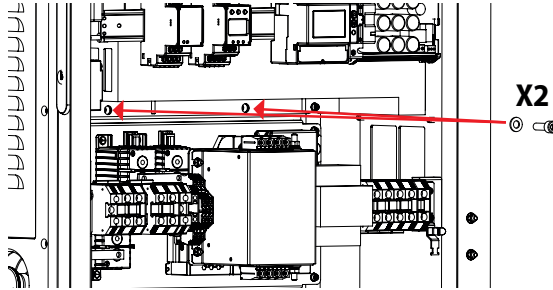

الصورة 10: براغي السلامة

- قمر بتحريك وحدة الطاقة النمطية مرةً أخرى إلى مكانها وأحكام ربط مسامير M5 الثلاثة المخصصة. أعد وضع الشبكة المعدنية وغطاء تبريد الهواء البلاستيكي، ثم أحكم ربط البراغي الثمانية M4x18 التي جرى إزالتها مسبقاً.
- بمجرد الانتهاء من التركيب، يمكن وضع الإطار المعدني على الكابينة مرةً أخرى. يجب وضع شعار "Scame" في الجانب الأيمن العلوي كما هو موضح في الصورة 11.
- اربط البراغي الثلاثة في الجانب العلوي من الإطار والبرغيين المتواجدين في الأسفل.

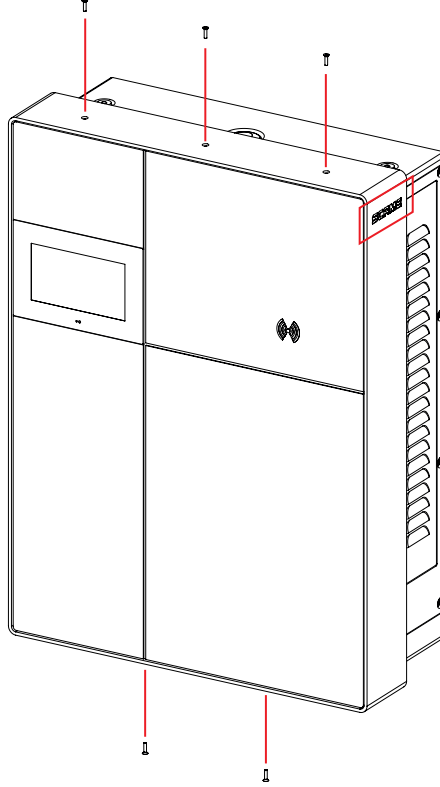

الصورة 11: تركيب الإطار المعدني

## التركيب الميكانيكي لحاملات الموصل

تنطبق التعليمات التالية على الحامل (الحوامل) المشحونة مع محطة الشحن، وكذلك تلك المشتراة في وقت لاحق (القطعة رقم 208.AP63 لـ CHAdeMO، على التوالي).

- أخرج الحامل بعناية من عبوته؛ يجب توخي الحذر لتجنب الإضرار بمظهر طلاء الإطار.
- ضع الإطار المعدني على سطح رأسي نظيف ومستوي، وقرم بمحاذاته أفقيًا. بعد تثبيته في مكانه، ضع علامة على الجدار عند موضع ثقب التثبيت. انظر الصورة 12.

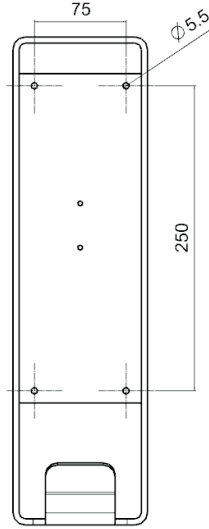

الصورة 12: إطار حامل الموصل

- لضمان التهوية المناسبة، يجب وضع الحامل (الحوامل) داخل المنطقة الرمادية المتقطعة كما هو موضح في الصورة 13.

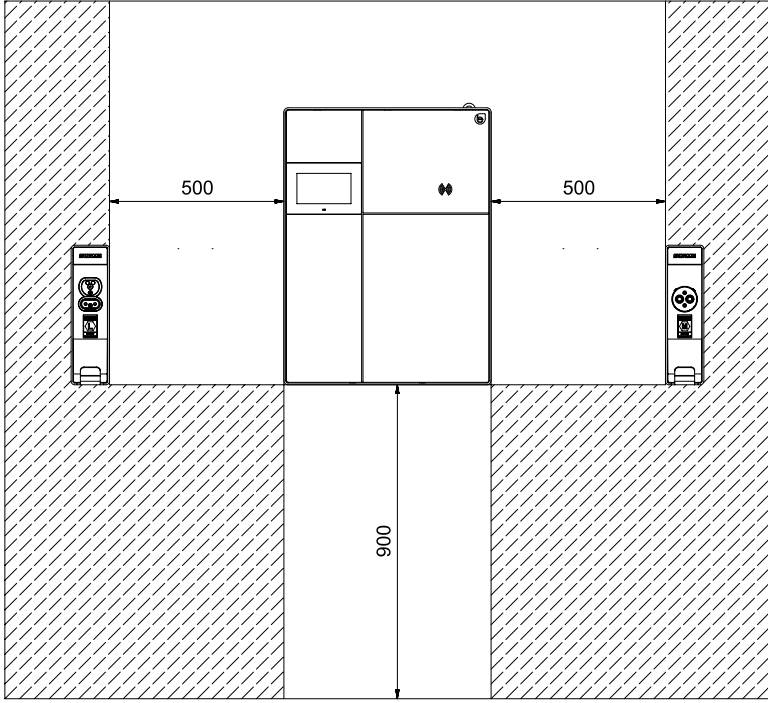

صورة 13 - منطقة تركيب الحاملات

- احفر الثقوب الأربعة في الجدار وأدخل وتد مناسب في كل واحد منها. يجب اختبار الجوايط وبراعي التثبيت المطابقة مع الأخذ في الاعتبار نوع الجدار المخصص للتركيب، بالإضافة إلى الحمل التقريبي البالغ 150 نيوتن لطرف التوصيل الذي يمسكه الحامل.
- أعد وضع الإطار على الجدار، ثم قمر بمحاذاته مع الجوايط الأربعة التي تم إدخالها مسبقاً في الثقوب، وأدخل البراعي الأربعة المطابقة وأحكم ربطها.
- خذ الحامل المصبوب البلاستيكي الأمامي، وضع مفتاحه التجريبي في الفتحة المرئية أسفل الإطار المعدني. يجب إدخال الدبابيس المعدنية الثلاثة المتوفرة مع طراز CCS-2 في أوعيتها خلال هذا الوقت. على النقيض من ذلك، الدبابيس غير ضرورية لحامل CHAdeMO. قمر بتدوير الجزء البلاستيكي بلطف وثبته على الإطار كما هو موضح في الصورة 14.

208.AP62 – Holder CCS2

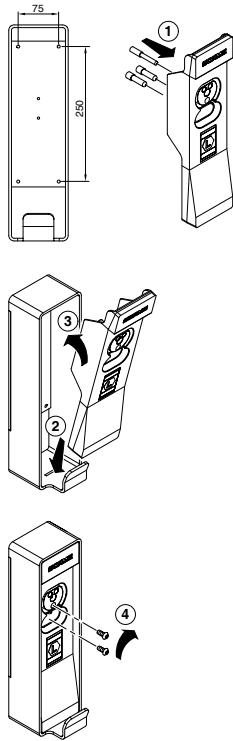

208.AP63 – Holder CHAdeMO

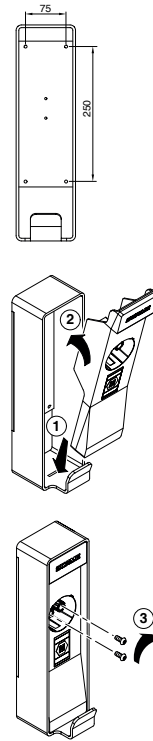

الصورة 14: تجميع الحاملات

• ثبت القطعة في مكانها باستخدام البرغيين M5x12 المرفقين. انظر الصورة 15.

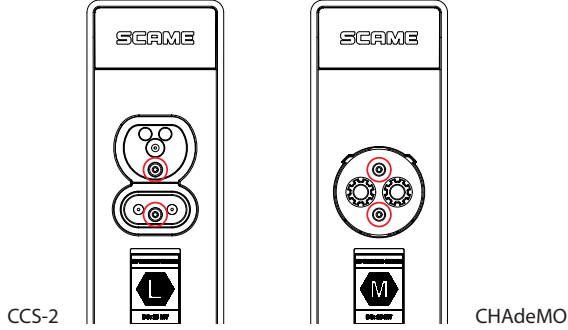

الصورة 15: براغي تثبيت الحوامل الأمامية

### التركيب الكهربائي

- راجع جميع اللوائح والمعايير والإرشادات الوطنية المعمول بها فيما يتعلق بالتركيبات الكهربائية للوحدة، والتي يجب تركيبها من خلال الاستعانة بمقاول مرخص و/أو كهربائي مرخص فقط.
- عدم اتباع هذه التعليمات قد يؤدي إلى الموت أو إصابات خطيرة أو تلف المعدة.

### متطلبات النظام

يجب التحقق من المتطلبات المسبقة التالية حينما يحين وقت التركيب. القيم خارج هذه النطاقات قد تؤثر بالسلب على أداء الشاحن:

- نظام توزيع الطاقة ثلاثي الأطوار+محايد+تأريض
- نظام التأريض TT، TN(S)، TN(C)
- جهد الطور إلى الطور (L-L) 260 فولت تيار متردد ~ 530 فولت تيار متردد
- جهد الطور إلى المحايد (L-N) 150 فولت تيار متردد ~ 306 فولت تيار متردد
- جهد المحايد إلى التأريض (N-PE) أقل من 5 فولت تيار متردد
- التردد (f) إما 50 أو 60 هرتز حسب كود الشبكة المحلية
- المقاومة الأرضية أقل من 50 أوم
- إجمالي التشوه التوافقي (THD) أقل من 8%
- عدم توازن الأطوار الثلاثة (الفرق بين الحد الأقصى والأدنى من جهد الأطوار إلى المحايد) 10 فولت أو أقل



## خط توزيع الطاقة

تم تجهيز مدخل كابل إمداد التيار المتردد الموجود على الكابينة الكهربائية بوصلات كابلات M40 مخصصة. وهي مصممة لقبول الكابلات التي يتراوح قطرها الخارجي بين 22 و 32 مم. انظر الصورة 16.

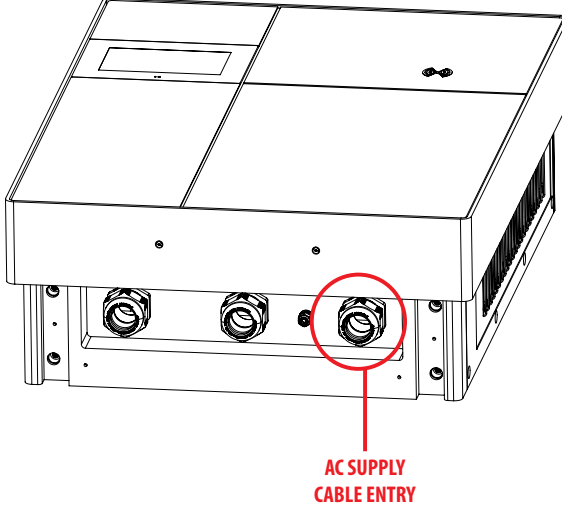

الصورة 16: مدخل كابل إمداد التيار المتردد

يجب توصيل خطوط الأطوار الثلاثة والمحايد والتأريض لكابل إمداد التيار المتردد بالمجموعة الطرفية المخصصة الموجودة داخل الكابينة. انظر الصورة 17 و 18.

يوصى بتركيب كابل تيار متردد بجهد مقدر 1/0.6 كيلو فولت.

يمكن للمجموعة الطرفية قبول موصلات ذات مقطع عرضي بين 2.5 و 35 مم<sup>2</sup>. يجب تحديد كابل إمداد طاقة التيار المتردد وفقاً لذلك.

يجب ربط المسامير بعزم ربط قدره 3.0 نيوتن متر.

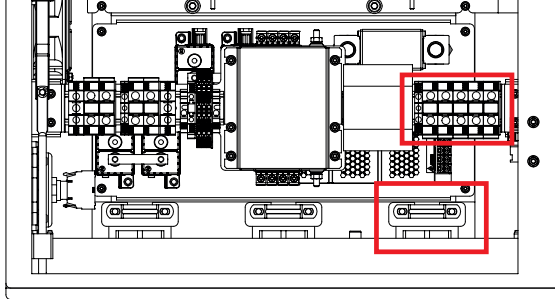

الصورة 17: توصيل أسلاك إمداد التيار المتردد

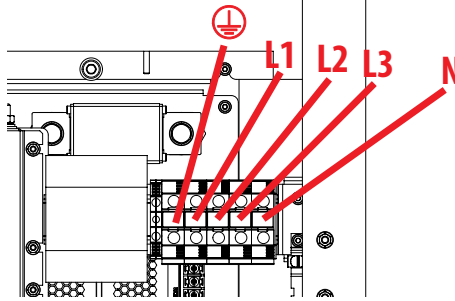

الصورة 18: المجموعة الطرفية لإمداد التيار المتردد

مصمم نظام توزيع الطاقة الكهربائية هو المسؤول الوحيد عن حجمه الصحيح. ما يلي هو مجرد مثال على الكابل المناسب.

العزل: إيثيلين بروبيلين

قسم الكابل (ممر): 5G16 بحد أدنى 10 مم 2

القطر الخارجي للكابل (ممر): 24.4 مم

### وسائل الحماية

مصمم نظام توزيع الطاقة الكهربائية هو المسؤول الوحيد عن حجمه الصحيح. ما يلي هو مجرد مثال على الحماية المناسبة. يجب حماية خط الطاقة باستخدام قاطع الحماية من التيار الزائد والتسريب الأرضي (RCBO) عند المنع، ويجب أن تتوفر به الميزات التالية:

قاطع تيار صغير المدى (MCB): 4 أقطاب، تيار مقدر 50 أمبير، منحني ج، قدرة قطع مناسبة

جهاز التيار المتبقي: النوع أ، الحساسية 30 مللي أمبير، لحظية

## توصيل أسلاك كابل الإيثرنت

يلزم استخدام كابلات إيثرنت Cat 6 S/FTP.

يجب توجيه كابل الإيثرنت من خلال الوصلة المخصصة الموجودة أسفل الإطار. انظر الصورة 19. يجب ألا يتم توصيل أحد طرفي الكابل على الأقل حتى لا يتعارض مع إدخاله عبر الوصلة.

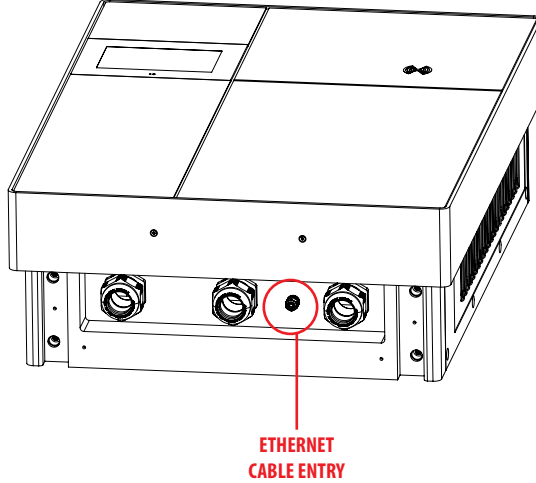

الصورة 19: مدخل كابل الإيثرنت

- قم بحل الوصلة وأدخل كابل إيثرنت غير متصل.
- قم بتوصيل نهاية الكابل الذي يبقى داخل الكابينة باستخدام أداة إدخال مناسبة.
- صله بمنفذ إيثرنت WAN للراوتر. انظر الصور 20 و 21.

يجب أن يفي هذا التوصيل بالمتطلبات التالية:

- إيثرنت، RJ45.

- نوع الكابل ثماني الدبوس+تأريض محمي.

- التدرج:

بالنسبة لكابل بطول 30 مترًا أو أقل، يكون توصيل التأريض المدمج الموضح في الصورة 23 كافيًا.

بالنسبة لطول الكابل الذي يزيد عن 30 مترًا، من الضروري أيضًا توصيل التدرج بالتأريض في الطرف الآخر من الكابل.

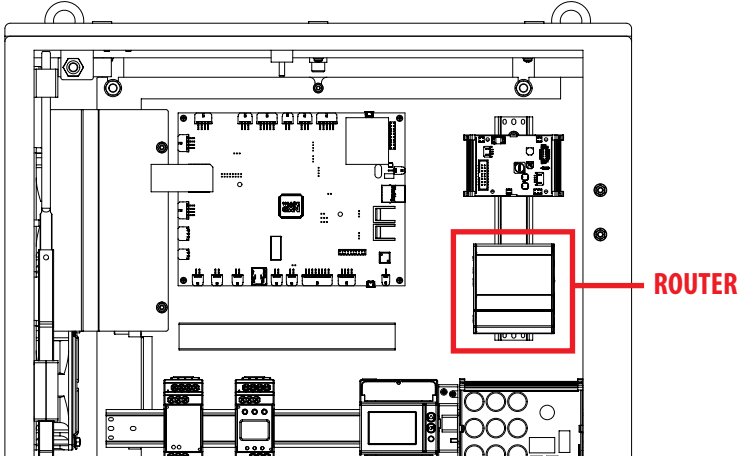

الصورة 20: موضع الراوتر

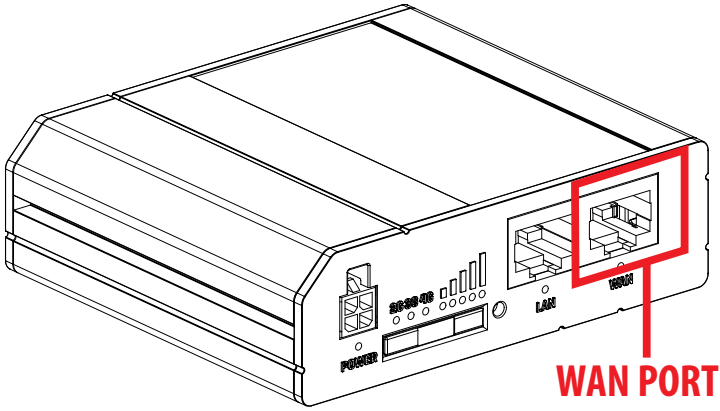

الصورة 21: موضع منفذ WAN

• قم بتوجيه الكابل على الجانب الأيمن من الكابينة بطريقة لا تتداخل مع الأجزاء المتحركة أو ذات الجهد العالي. انظر الصورة 22.

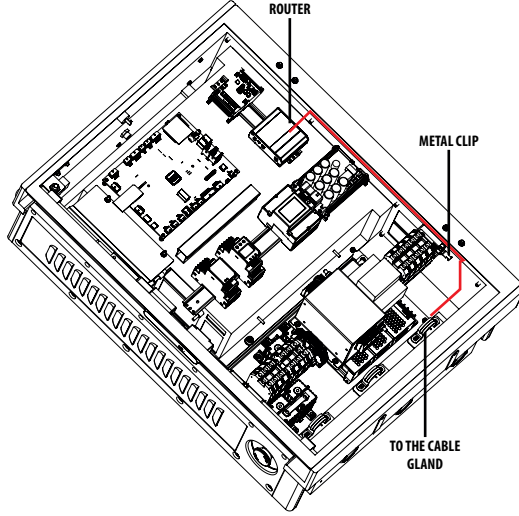

الصورة 22: مسار كابل الإيثرنت

- قم بإزالة الغلاف البلاستيكي للكابل الموجود بالقرب من مشبك التأريض المعدني لطول تقريبي يبلغ 20 مم.
- اضغط على الكابل بقوة بحيث يتم إدخال الضفيرة المعدنية الداخلية في المشبك المعدني.
- ثبت الكابل باستخدام الرباط المضغوط. انظر الصورة 23.

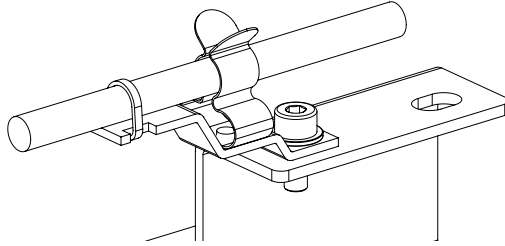

الصورة 23: تأريض كابل الإيثرنت

- اربط الوصلة من أجل تثبيت كابل إيثرنت بإحكام في مكانه.
- قص إلى الطول المرغوب به، وقم بتوصيل الطرف السائب للكابل بالطرف الموجود خارج الكابينة.
- صل الكابل بالبنية التحتية لشبكة المنطقة المحلية.

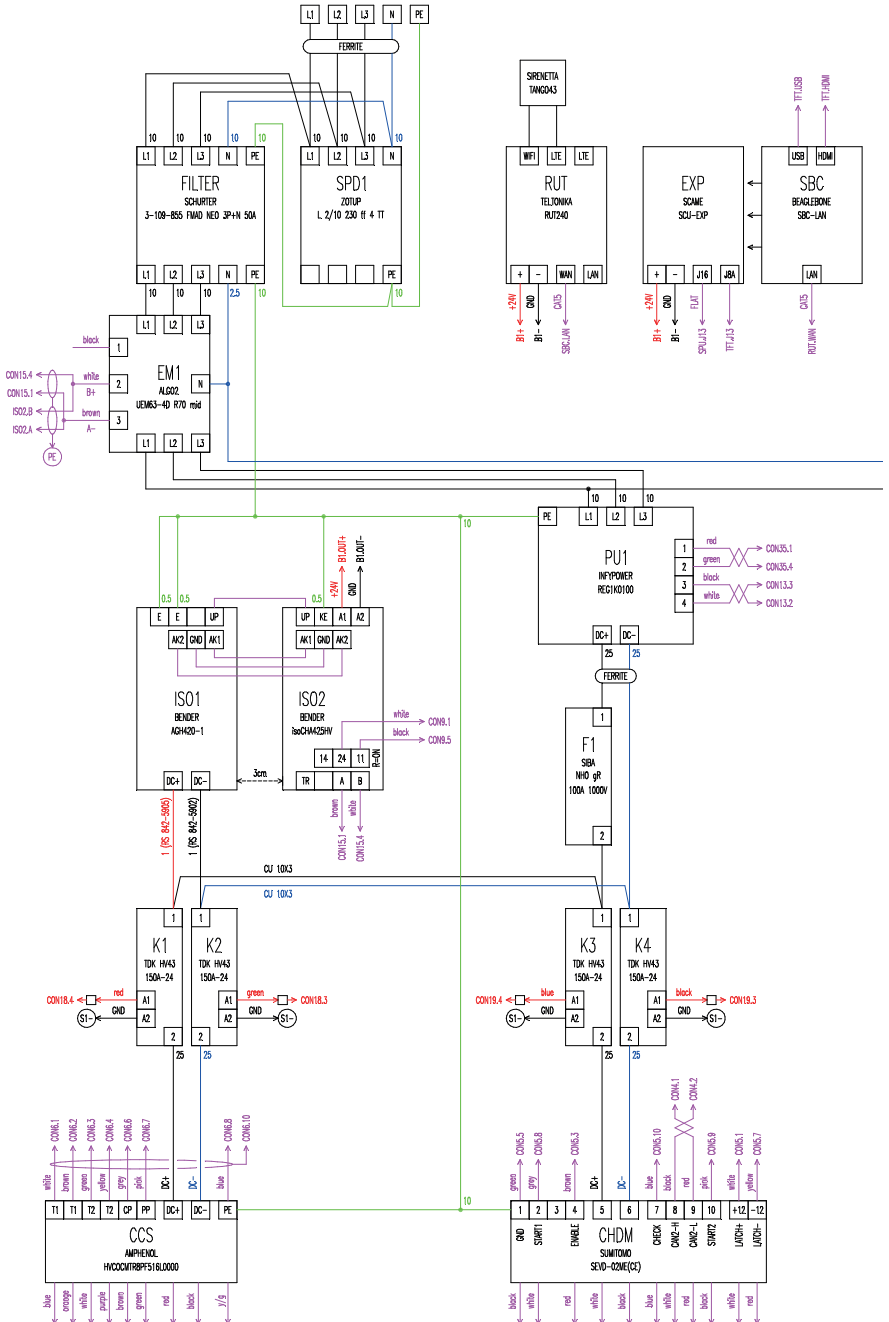

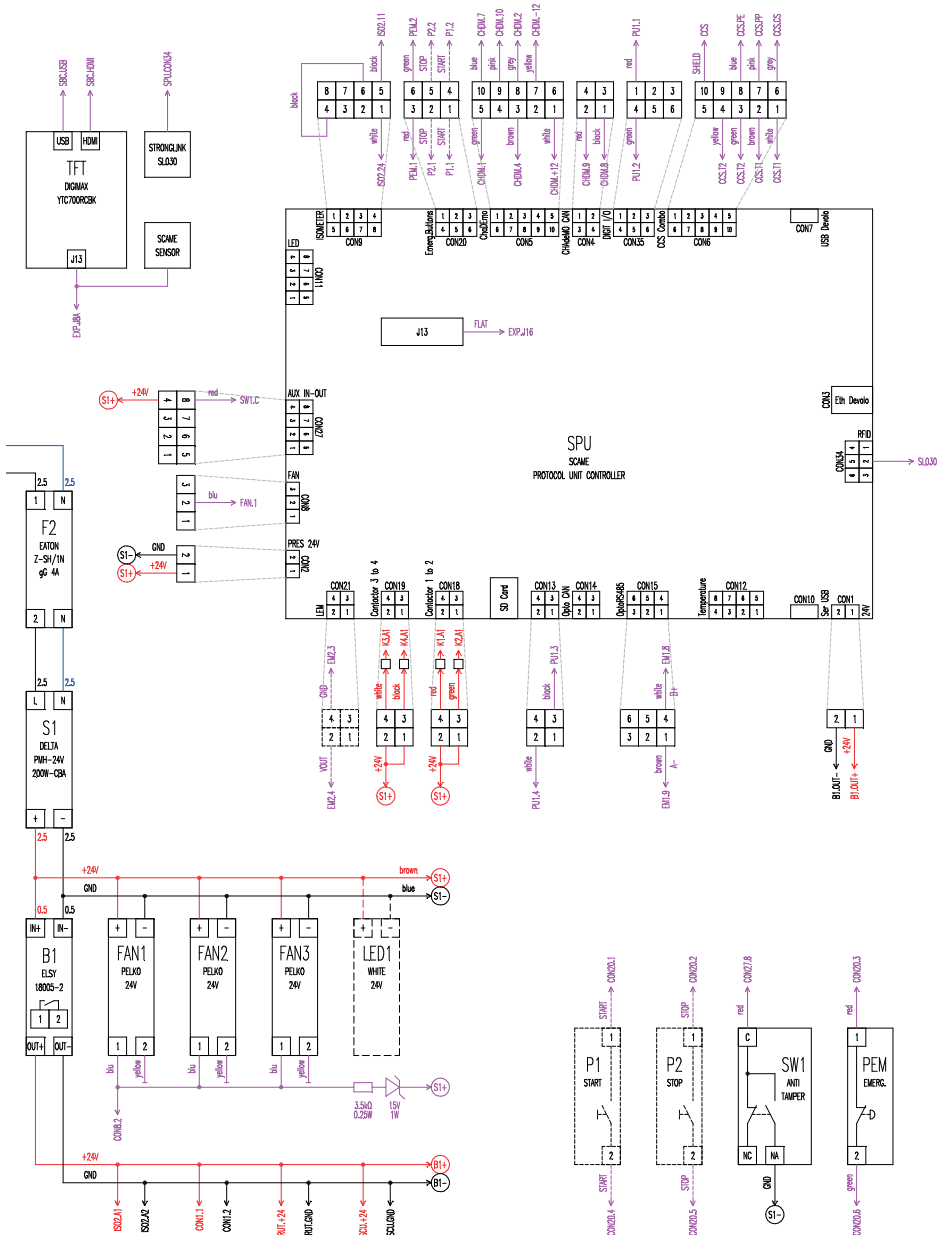

VIA COSTA ERTA: 15  
PARRE (BG) ITALIA 24020  
الهاتف +39 035 705000  
[emobility-scame.com](http://emobility-scame.com)

**SCAME**